

Benne autobasculante

5.3

BAB

La benne **BAB** permet la collecte des déchets pour le tri sélectif imposé par la directive européenne. Cette benne est destinée à tous les corps de métier pour la collecte et l'évacuation des déchets.

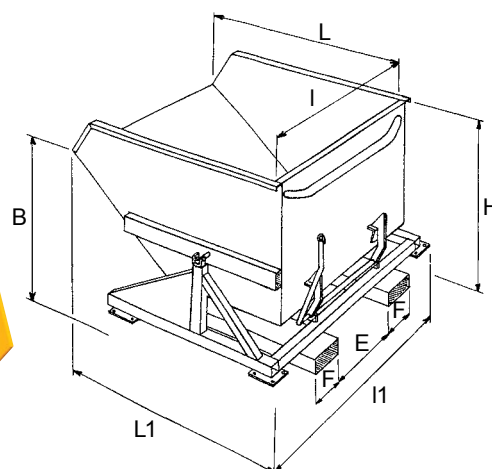

UTILISATION

Une fois la collecte effectuée, la benne auto-basculante **BAB** sur châssis galvanisé est préhensible par un chariot élévateur. Le déverrouillage du bac s'effectue par une corde reliée à un levier, provoquant le basculement complet de la benne. Modèle sur châssis ou sur châssis et roulettes Ø 160 mm (2 fixes, 2 pivotantes), bandage polyamide, moyeu à rouleaux, carter de protection. Basculement amorti par butée en caoutchouc.

N°article	Type	Vol. litres	Poids kg	Charge utile (kg)	L1	I1	H	F	E	B	L	I
A10-2081	BAB1265C	250	107	1 000	1 265	830	930	180	65	730	1 000	570
A10-2083	BAB1266C	500	128	1 500	1 265	1 200	930	180	345	730	1 000	950
A10-2085	BAB1267C	1 000	198	1 500	1 255	1 620	1 205	210	345	970	1 010	1 370
A10-2087	BAB1525C	1 500	266	1 500	1 525	1 720	1 365	210	495	1 150	1 245	1 445
A10-2089	BAB1530C	2 000	322	1 500	1 530	2 290	1 370	210	495	1 170	1 250	2 000

BABS

Essentiellement utilisée pour le tri sélectif des déchets, cette **BABS** munie de 2 bacs de 450 litres permet de déverser 1 bac tout en gardant l'autre en position verrouillée de collecte.

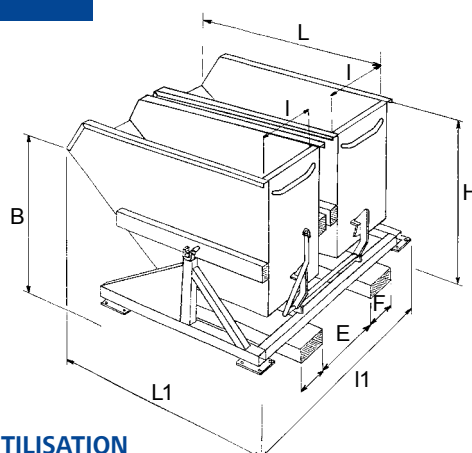
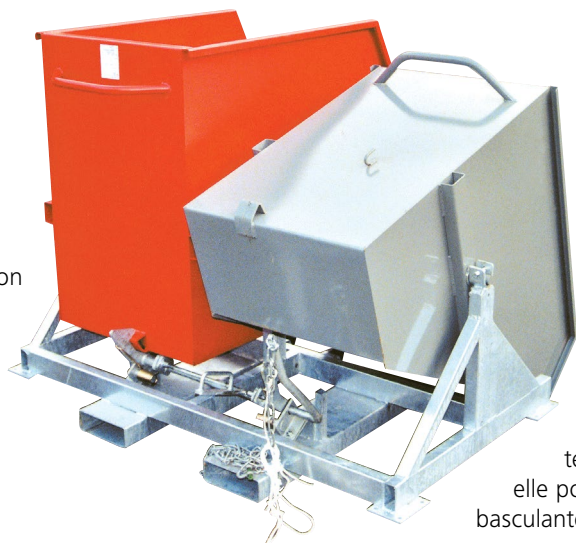

UTILISATION

La benne auto-basculante sélective **BABS** est montée sur châssis ou sur châssis et roulettes polyamide, elle possède les mêmes caractéristiques que la benne auto-basculante **BAB**.

EXISTE ÉGALEMENT EN VERSION GALVANISÉE ET MONTÉE SUR ROUES (bandage polyuréthane).

N°article	Type	Vol. litres	Poids kg	Charge utile (kg)	L1	I1	H	F	E	B	L	I
A10-2091	BABS	2 x 450	242	1 500	1 255	1 620	1 205	210	345	970	1 010	615
A10-2092	BABSR	2 x 450	254	1 350	1 255	1 620	1 340	210	345	1 105	1 010	615